



# KLIMA-FLEX 1

## VERRIEGELUNGSSYSTEM

### EDELSTAHL

Das Klima-flex System ermöglicht die schnelle und einfache Montage an isolierten Türen. Beliebige Positionierung der Zunge auf Gewindeschaft mithilfe von Kontermuttern. Hinweise zur Platzierung von Zungen und Aussparungen finden Sie in der Zeichnung und der Tabelle unten. Die Version aus Edelstahl besitzt eine spezielle Aussparung (siehe Zeichnung).

Das Klima-flex Verriegelungssystem wird mit einer Starlock-Scheibe befestigt.

Optionen für Innenseite: Ausführung aller Verriegelungssysteme mit Griff auf Innenseite, Rollenzungen oder Stangenantrieb möglich.



#### MATERIAL

**Cam:** Zinkdruckguss, verchromt

**Rosetten:** Steel, chrome plated

**Mutter:** Messing, verzinkt

**Gelenkdorn:** Edelstahl 303

**Federscheibe:** Messing, verzinkt

#### ÄHNLICHE PRODUKTE

**Griffe:** 2-310ab, 2-310c

**Roller cams:** 2-312cd

**Interlink rods:** 2-313a

**Rod links:** 2-313b

Use the Index Code at [industrilas.com](http://industrilas.com)

#### TESTS & STANDARDS

Normen: VDI 6022

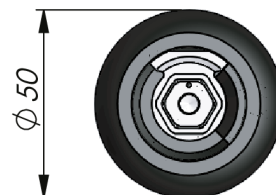
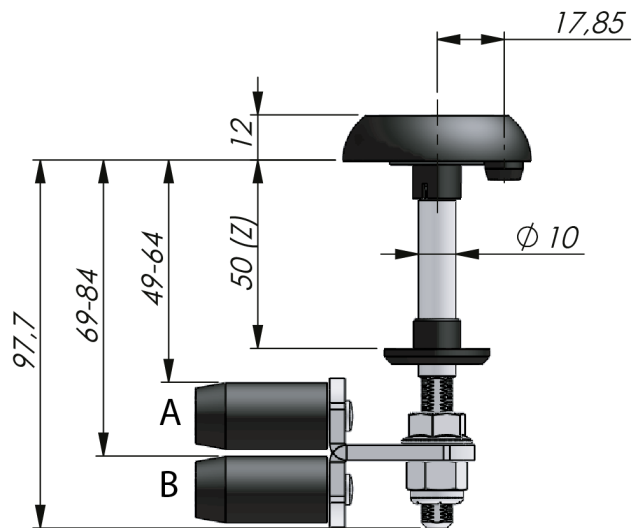

Bestell-Nr.	Description	Gelenkdorn	Cam	Türstärke
263079-S25-G40	Betätigungsachse	Edelstahl	Einstellbar	25 mm
263079-S30-G40	Betätigungsachse	Edelstahl	Einstellbar	30 mm
263079-S50-G40	Betätigungsachse	Edelstahl	Einstellbar	50 mm
263079-S60-G40	Betätigungsachse	Edelstahl	Einstellbar	60 mm

**Industrilas**  
— When access counts —

**Übersicht Abmessung für Rollenzungen aus Edelstahl, Betätigungseinheiten aus Edelstahl - System KLIMA-FLEX 1**

<b>Bestell-Nr.</b>	<b>Rollenzunge</b>	<b>Griffbereich</b>	<b>Rollenzunge</b>	<b>Griffbereich</b>	<b>Rollenzunge</b>	<b>Griffbereich</b>
263079-S25-G40	2330S07-R05	A=22-38 B=42-58	2330S07-R08	A=8-25 B=35-51	2330S07-R01 oder 2330S07-R06	A=1-17 B=43-59
263079-S30-G40	2330S07-R05	A=27-43 B=47-63	2330S07-R08	A=13-30 B=40-56	2330S07-R01 oder 2330S07-R06	A=6-22 B=48-64
263079-S50-G40 **	2330S07-R05 **	A=47-63 B=67-83	2330S07-R08	A=33-50 B=60-76	2330S07-R01 oder 2330S07-R06	A=26-42 B=68-84
263079-S60-G40	2330S07-R05	A=57-73 B=77-93	2330S07-R08	A=43-60 B=70-86	2330S07-R01 oder 2330S07-R06	A=36-52 B=78-94